

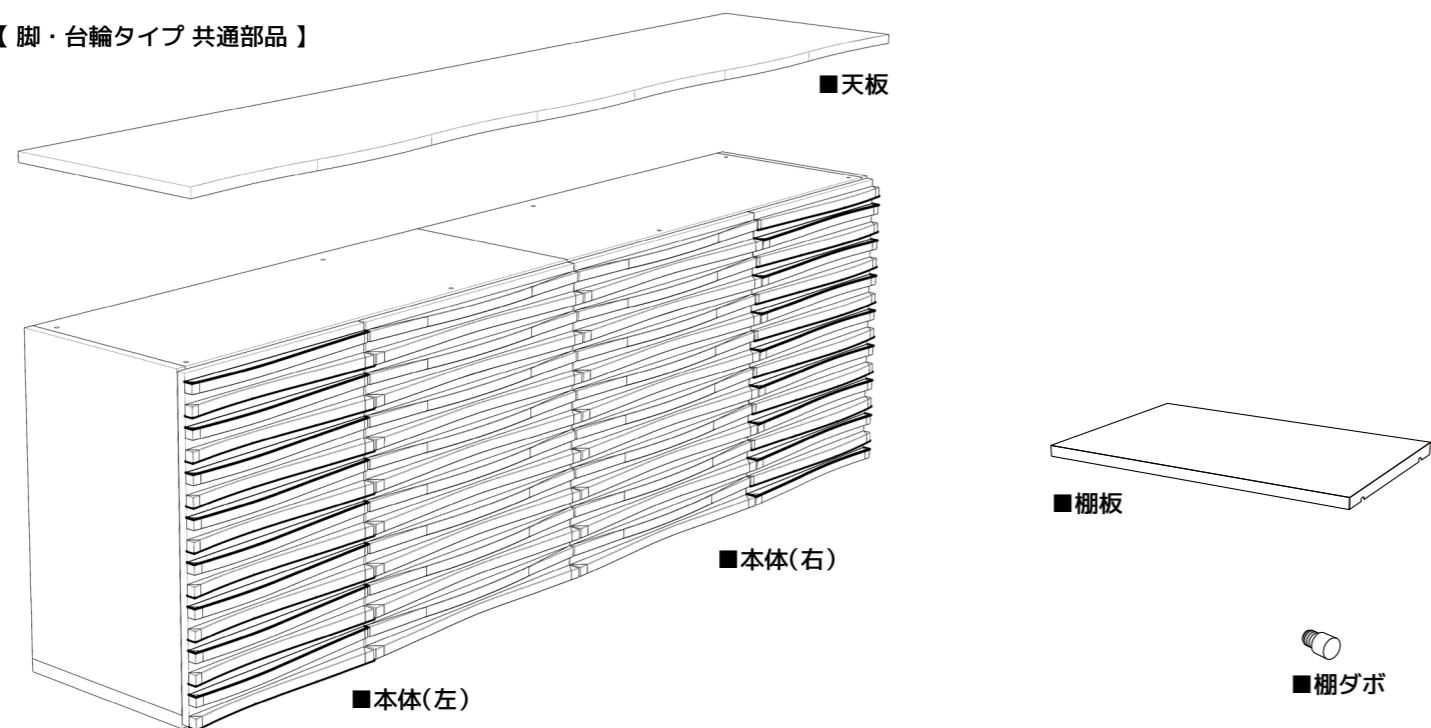

- 商品本体は3個口でお届けしています。各部品を開梱して、内容をご確認ください。
- 組立作業は、安全のため二人以上で行ってください。
- 組み立てには、全長18cm以下のプラスドライバーをご用意ください。
- 家具の下には付属の梱包材や毛布などを床に敷き、商品や床に傷がつかないようにご注意ください。

【脚・台輪タイプ 共通部品】



【脚タイプ付属品】

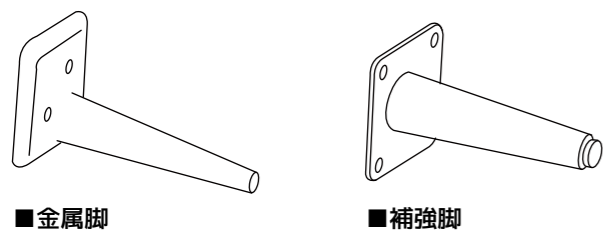

- 30mm ■ボルト 30mm × 8 コ 天板用
 ■ボルト 30mm × 4 コ 本体用
- ジョイントコネクター ナット × 4 コ 本体用
- 20mm ■ボルト 20mm × 8 コ 金属脚用
- 15mm ■ボルト 15mm × 4 コ 補強脚用

【台輪タイプ付属品】

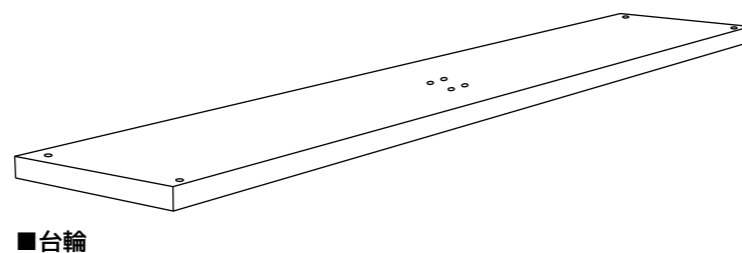

- 30mm ■ボルト 30mm × 8 コ 天板用
 ■ボルト 30mm × 4 コ 本体用
- ジョイントコネクター ナット × 4 コ 本体用
- 45mm ■ボルト 45mm × 4 コ 台輪四隅用
- 45mm ■ボルト 45mm(銀) × 4 コ
 ■ワッシャ × 4 コ
 ■スプリングワッシャ × 4 コ 台輪中央4箇所用

1 天板下のストッパーを指で押さえ、寝かせた状態で上段の引出しを取り外します。

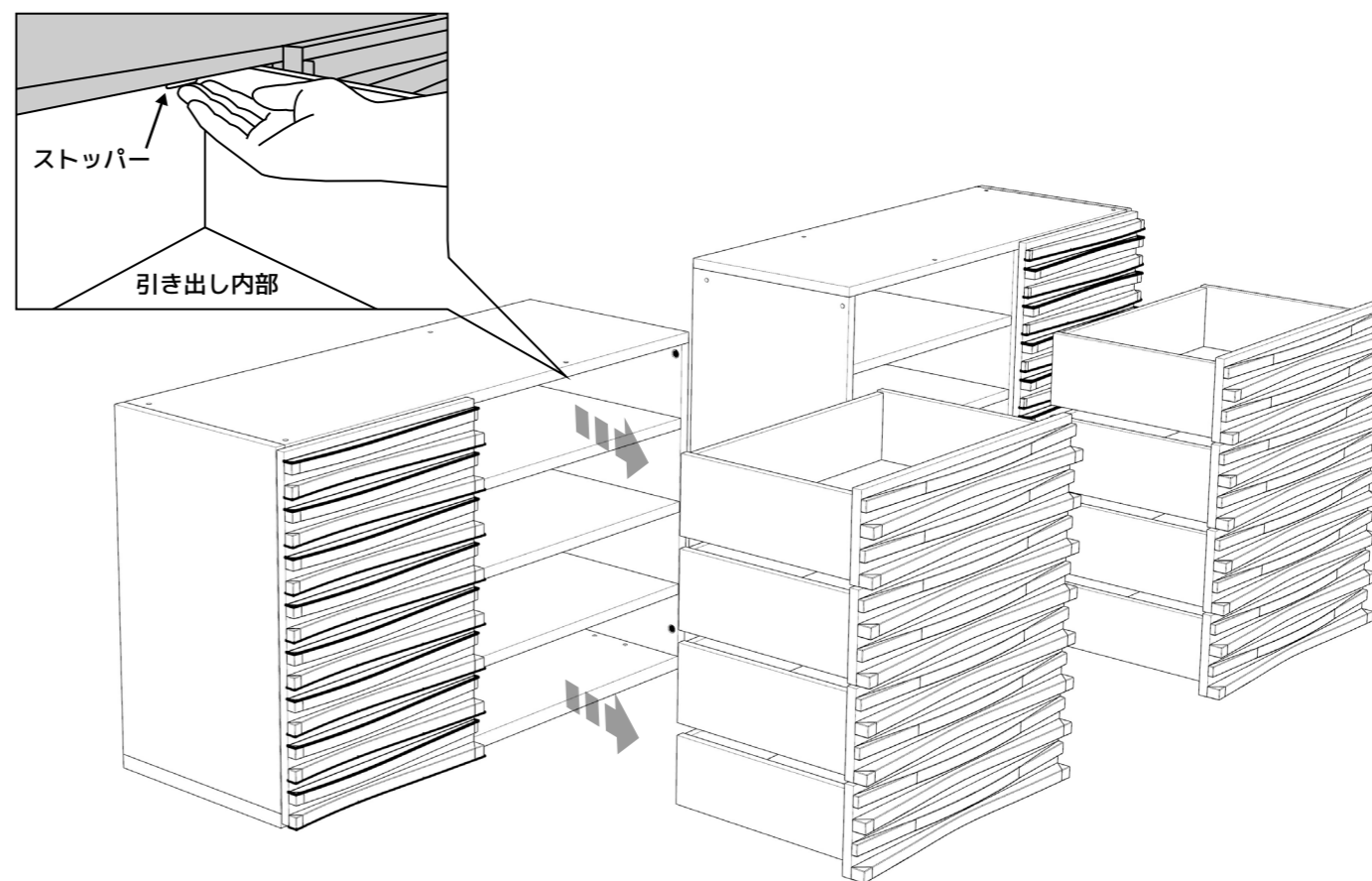

2 本体(左)にある4ヶ所の穴にボルト(30mm)とジョイントコネクター ナットを差し込み、ドライバーを使用して少しずつ回していき、本体同士にズレがないか注意しながら4箇所を均一に固定し、本体(右)と接合します。

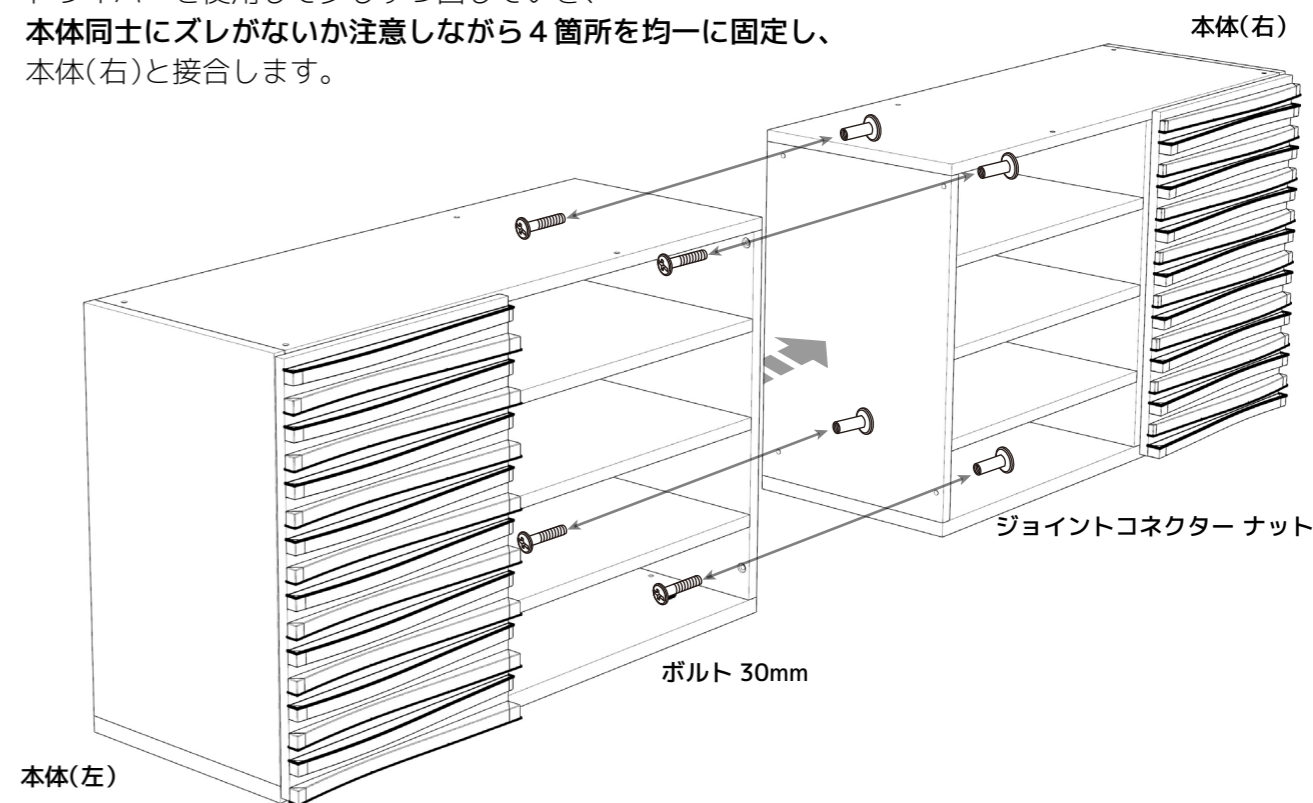



3 天板を本体に載せ、本体の天井面にある 8ヶ所の穴にボルト(30mm)を差し込み、天板と接合します。

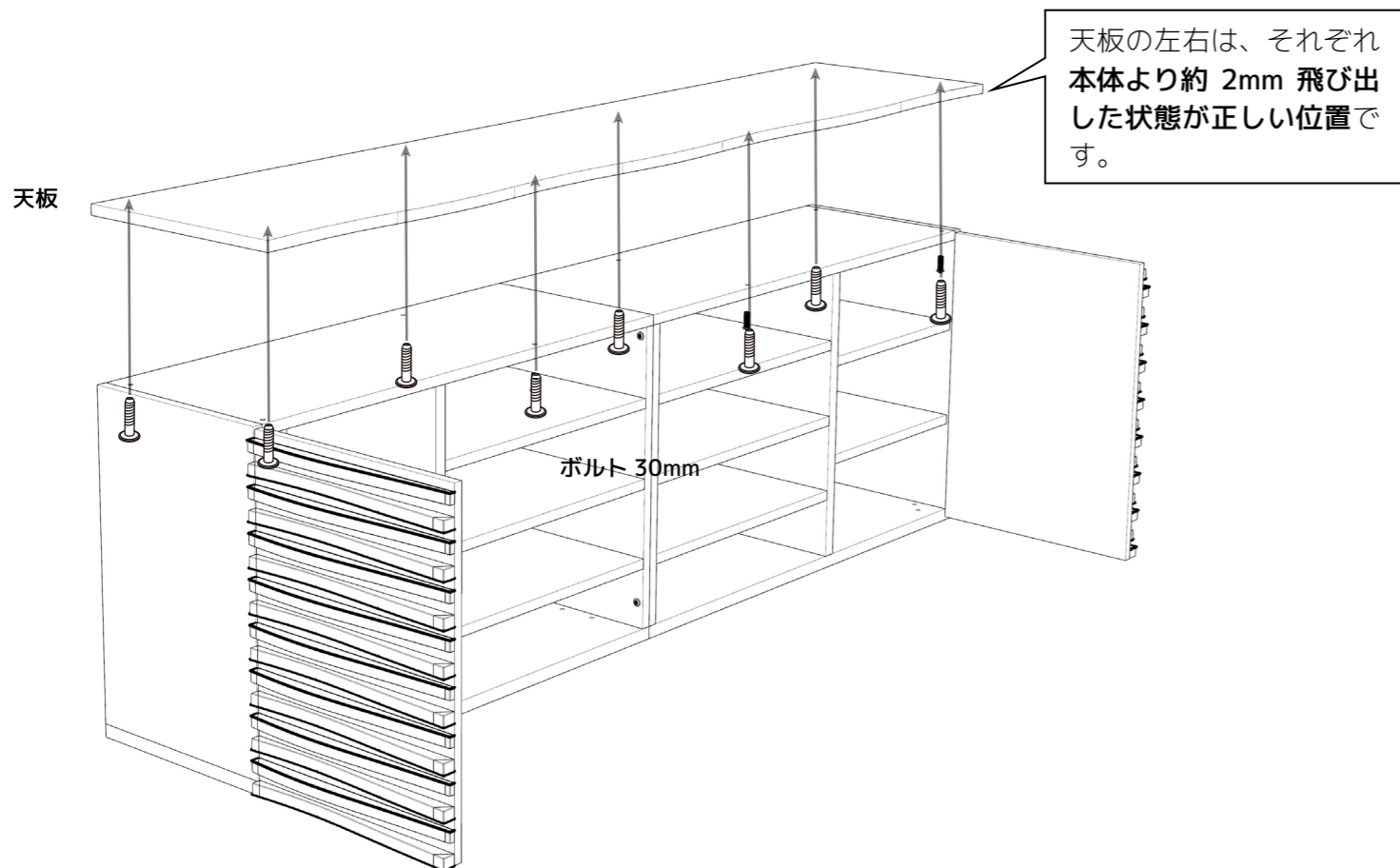

4 本体に、引出しを取り付けます。

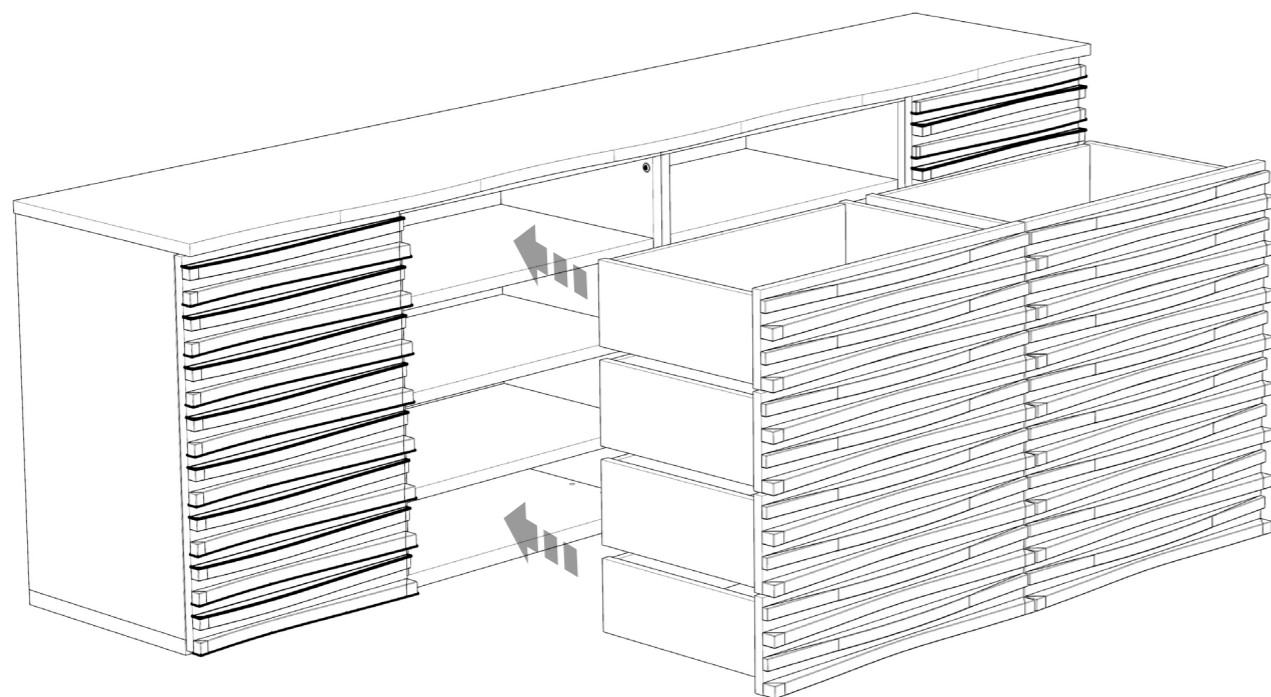

5 背を下にし、本体を寝かせて脚または台輪を取り付けます。
 各部材を取り付け後、本体を返して完成です。

【脚タイプ】

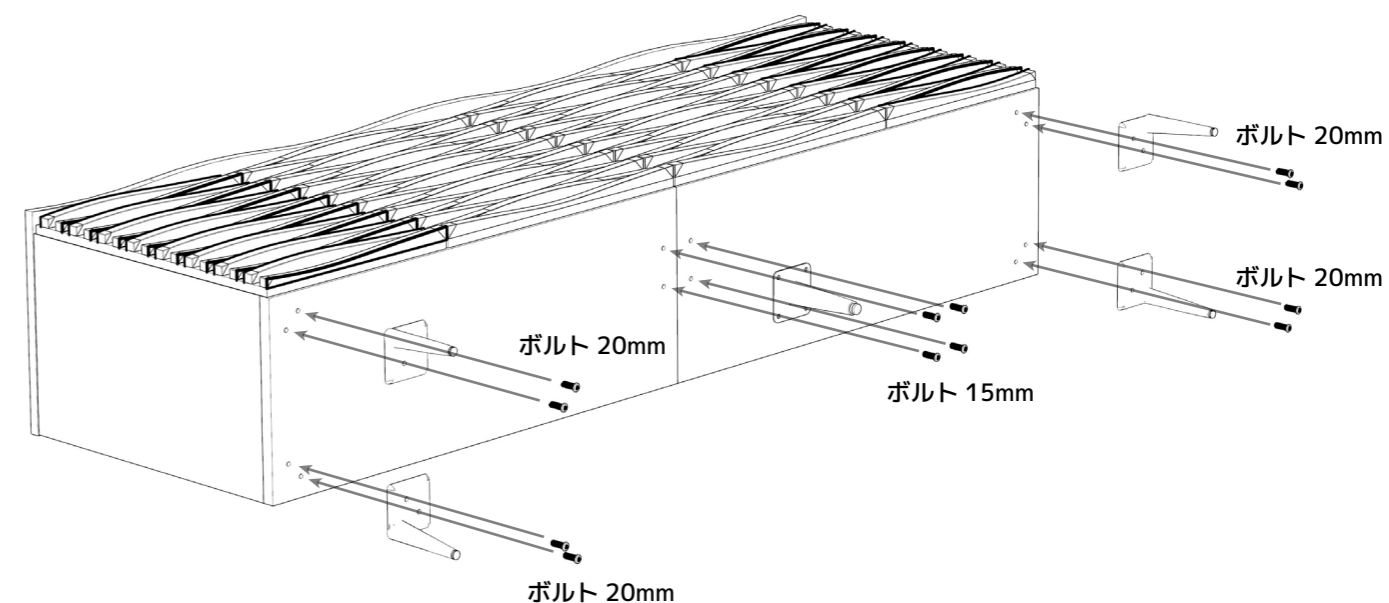

【台輪タイプ】

